

# Gepard

18/24 MOV-LC/1 (H-VE-EU) R1

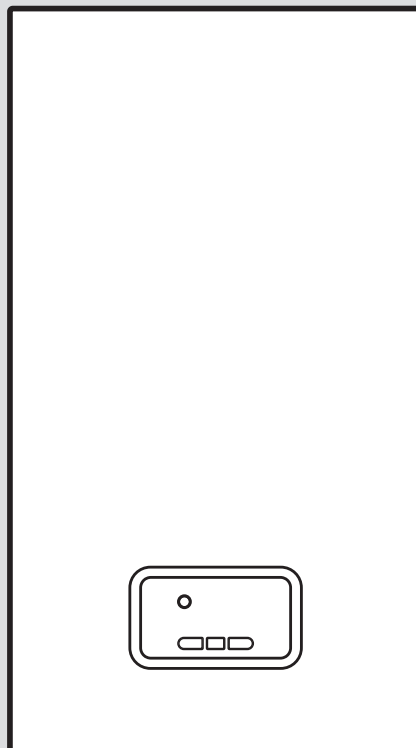

<b>Eksploatacijos instrukcija</b>	<b>7</b>	<b>Eksploatacijos sustabdymas.....</b>	<b>13</b>
<b>Turiny</b>			
<b>1 Sauga.....</b>	<b>3</b>		
1.1 Su veiksmiais susijusios įspėjamosios nuorodos .....	3		
1.2 Naudojimas pagal paskirtį.....	3		
1.3 Bendrosios saugos nuorodos .....	4		
<b>2 Nuorodos dėl dokumentacijos.....</b>	<b>6</b>		
2.1 Kitų galiojančių dokumentų laikymasis .....	6		
2.2 Dokumentų saugojimas .....	6		
2.3 Instrukcijos galiojimas.....	6		
<b>3 Gaminio aprašymas .....</b>	<b>6</b>		
3.1 Gaminio konstrukcija .....	6		
3.2 Valdymo elementų apžvalga.....	6		
3.3 Gaminio ekranas.....	7		
3.4 Duomenys apie gaminį .....	7		
3.5 CE ženklas.....	8		
<b>4 Eksploatacija .....</b>	<b>8</b>		
4.1 Valdymo koncepcija.....	8		
4.2 Pagrindinis rodinys .....	8		
4.3 Valdymo ir rodmėnų lygmenys .....	8		
4.4 Gaminio paleidimas .....	9		
4.5 Uždarymo įtaisų atidarymas .....	9		
4.6 Gaminio įjungimas .....	9		
4.7 Darbo režimo parinktis.....	9		
4.8 Šildymo ir karšto vandens ruošimo nustatymas.....	9		
4.9 Gaminio funkcijų išjungimas .....	11		
4.10 Būsenos kodų įjungimas.....	11		
<b>5 Sutrikimų atpažinimas ir pašalinimas .....</b>	<b>11</b>		
<b>6 Techninė ir profilaktinė prižiūra .....</b>	<b>11</b>		
6.1 Techninė prižiūra .....	11		
6.2 Techninės prižiūros pranešimų peržiūra.....	11		
6.3 Gaminio prižiūra.....	12		
6.4 Šildymo sistemos pildymo slėgio užtikrinimas .....	12		
		<b>7.1 Laikinas gaminio eksploatacijos sustabdymas.....</b>	<b>13</b>
		<b>7.2 Galutinis gaminio eksploatacijos sustabdymas.....</b>	<b>13</b>
	<b>8</b>	<b>Perdirbimas ir šalinimas.....</b>	<b>13</b>
	<b>9</b>	<b>Garantija ir klientų aptarnavimas .....</b>	<b>13</b>
	9.1	Garantija .....	13
	9.2	Klientų aptarnavimas .....	13
		<b>Priedas .....</b>	<b>14</b>
	<b>A</b>	<b>Ekspluatotojo valdymo lygmuo – apžvalga .....</b>	<b>14</b>
	<b>B</b>	<b>Būsenos kodai – apžvalga .....</b>	<b>14</b>
	<b>C</b>	<b>Trikčių šalinimas .....</b>	<b>15</b>
	<b>D</b>	<b>Sutrikimų šalinimas .....</b>	<b>15</b>

# 1 Sauga

## 1.1 Su veiksmis susijusios įspėjamosios nuorodos

### Su veiksmis susijusių įspėjamųjų nuorodų klasifikacija

Su veiksmis susijusios įspėjamosios nuorodos pagal galimo pavojaus sunkumą klasifikuojamos su šiais įspėjamaisiais ženklais ir signaliniais žodžiais:

### Įspėjamieji ženklai ir signaliniai žodžiai



#### **Pavojus!**

Tiesioginis pavojus gyvybei arba sunkių sužalojimų pavojus



#### **Pavojus!**

Pavojus gyvybei dėl elektros smūgio



#### **Įspėjimas!**

Lengvų sužalojimų pavojus



#### **Atsargiai!**

Materialinės žalos arba žalos aplinkai rizika

## 1.2 Naudojimas pagal paskirtį

Naudojant netinkamai arba ne pagal paskirtį, gali kilti pavojai naudotojo ar kitų asmenų sveikatai ir gyvybei, arba gali būti padaryta žala gaminiui ir kitam turtui.

Gaminys kaip šilumos generatorius yra numatytas darbui uždarose centrinio šildymo siste-

mose ir skirtas centralizuotam karšto vandens ruošimui. Privalo būti užtikrintas pakankamas šviežio oro tiekimas.

Naudojimas pagal paskirtį apima:

- pateiktų gaminio bei visų kitų įrangos dalių naudojimo instrukcijų laikymąsi;
- visų instrukcijose nurodytų kontrolės ir techninės priežiūros sąlygų laikymąsi.

Draudžiama šį prietaisą valdyti 8 metų neturintiems vaikams, asmenims su ribotais fiziniais, sensoriniais ar protiniais gebėjimais ir asmenims, neturintiems atitinkamos patirties ar žinių, nebent jie yra prižiūrimi arba jiems buvo suteikta informacijos, kaip tinkamai valdyti prietaisą ir gali atpažinti kylančius pavojus. Draudžiama vaikams žaisti su gaminiu. Negalima palikti vaikų be priežiūros, jei jiems buvo pavesta atlikti valymo ir naudotojo atliekamus techninės priežiūros darbus.

Kitoks nei pateikiamoje instrukcijoje aprašytas naudojimas arba jo ribas peržengiantis naudojimas yra laikomas naudojimu ne pagal paskirtį. Naudojimu ne pagal paskirtį taip pat laikomas bet koks tiesioginis naudojimas komerciniais arba pramoniniais tikslais.



## **Dėmesio!**

Bet koks neleistas naudojimas yra draudžiamas.

### **1.3 Bendrosios saugos nuorodos**

#### **1.3.1 Pavojus dėl netinkamo valdymo**

Netinkamai atlikdami valdymo darbus galite sukelti grėsmę sau ir kitiems bei padaryti materialinės žalos.

- ▶ Atidžiai perskaitykite pateiktą instrukciją ir kartu naudokite dokumentus, o svarbiausia skyrių „Sauga“ ir įspėjamąsias nuorodas.
- ▶ Atlikite tik šioje naudojimo instrukcijoje nurodytus darbus.

#### **1.3.2 Pavojus gyvybei dėl nutekančių dujų**

Atsiradus dujų kvapui pastatuose:

- ▶ Venkite patalpų su dujų kvapu.
- ▶ Jei įmanoma, plačiai atidarykite duris ir langus ir sukelti skersvėjų.
- ▶ Venkite atvirų liepsnų (pvz., žiebtuvėlio, degtuko).
- ▶ Nerūkykite.
- ▶ Nenaudokite pastate esančių elektros jungiklių, tinklo kištukų, skambučių, telefonų ir kitų pasikalbėjimo prietaisų.

- ▶ Uždarykite dujų skaitiklio uždarymo įtaisą arba pagrindinį uždarymo įtaisą.
- ▶ Jei įmanoma, užsukite gaminio dujų uždarymo čiaupą.
- ▶ Šūksniais arba beldimu įspėkite namo gyventojus.
- ▶ Nedelsdami išeikite iš pastato ir neleiskite įeiti pašaliniais asmenimis.
- ▶ Kai tik būsite pastato išorėje, iškvieskite policiją ir gaisrinę.
- ▶ Iš pastato išorėje esančio telefono informuokite dujų tiekimo įmonės būdinčią tarnybą.

#### **1.3.3 Pavojus gyvybei dėl užblokuotos arba nesandarios išmetamųjų dujų linijos**

Atsiradus išmetamųjų dujų kvapui pastatuose:

- ▶ Plačiai atidarykite visas prienamas duris ir langus ir sukelti skersvėjų.
- ▶ Išjunkite gaminį.
- ▶ Informuokite montuotoją.

#### **1.3.4 Pavojus gyvybei dėl sprogių ir lengvai užsiliepsnojančių medžiagų**

- ▶ Nenaudokite gaminio patalpose, kuriose laikomos sprogios arba degios medžiagos (pvz., benzinas, popierius, dažai).





### 1.3.5 Apsinuodijimo pavojus dėl nepakankamo degimo oro tiekimo

**Sąlyga:** Eksploatacija nuo patalpų oro priklausomu režimu

- ▶ Pasirūpinkite, kad būtų pakankamas degimo oro tiekimas.

### 1.3.6 Pakeitus gaminio ar šalia jo esančių įtaisų konstrukciją kyla pavojus gyvybei

- ▶ Jokiu būdu nenuimkite, neperdenkite arba neblokuokite apsauginių įrenginių.
- ▶ Nemanipuliuokite saugos įtaisais.
- ▶ Nepažeiskite ir nepašalinkite komponentų plombų.
- ▶ Nedarykite jokių pakeitimų:
  - gaminiui
  - dujų, tiekiamo oro, vandens ir srovės įvadams
  - visai dujų išmetimo sistemai
  - apsauginiam vožtuvui
  - nutekamosioms linijoms
  - konstrukcinėms sąlygoms, galinčioms turėti įtakos gaminio eksploatacijos saugai

### 1.3.7 Dėl netinkamo degimo oro patalpos oro gali prasidėti korozija

Dėl purškalo, tirpiklių, chloro turinčių valiklių, dažų, klijų, amoniako junginių, dulkių ir

pan., esant nepalankioms aplinkybėms, galima gaminio ir oro / išmetamųjų dujų kanalo korozija.

- ▶ Pasirūpinkite, kad degimo oro tiekimo kanale niekuomet nebūtų fluoro, chloro, sieros, dulkių ir t. t.
- ▶ Pasirūpinkite, kad įrengimo vietoje nebūtų sandėliuojamos cheminės medžiagos.

### 1.3.8 Šaltis gali padaryti žalos.

- ▶ Įsitikinkite, kad esant šalčiui šildymo sistema jokiu būdu neliks eksploatuojama ir visose patalpose bus palaikoma pakankama temperatūra.
- ▶ Jei negalite užtikrinti eksploatavimo, paveskite šildymo sistemų specialistui ištuštinti šildymo sistemą.

### 1.3.9 Susižalojimo pavojus ir materialinės žalos rizika dėl netinkamos arba neatliekamos techninės priežiūros ir remonto

- ▶ Niekada nebandykite savarankiškai atlikti savo gaminio techninės priežiūros ir remonto darbų.
- ▶ Nedelsdami kreipkitės į šildymo sistemų specialistą, kad pašalintų triktis ir gedimus.
- ▶ Laikykitės iš anksto nustatytų techninės priežiūros intervalų.



## 2 Nuorodos dėl dokumentacijos

### 2.1 Kitų galiojančių dokumentų laikymasis

- ▶ Būtinai laikykitės visų eksploatacijos instrukcijų, pridedamų prie įrenginio komponentų.

### 2.2 Dokumentų saugojimas

- ▶ Išsaugokite šią instrukciją bei visus kitus galiojančius dokumentus tolesniam naudojimui.

### 2.3 Instrukcijos galiojimas

Ši instrukcija taikoma tik:

#### Gaminys – prekės kodas

18/24 MOV-LC/1 (H-VE-EU) R1	0010023642
--------------------------------	------------

## 3 Gaminio aprašymas

### 3.1 Gaminio konstrukcija

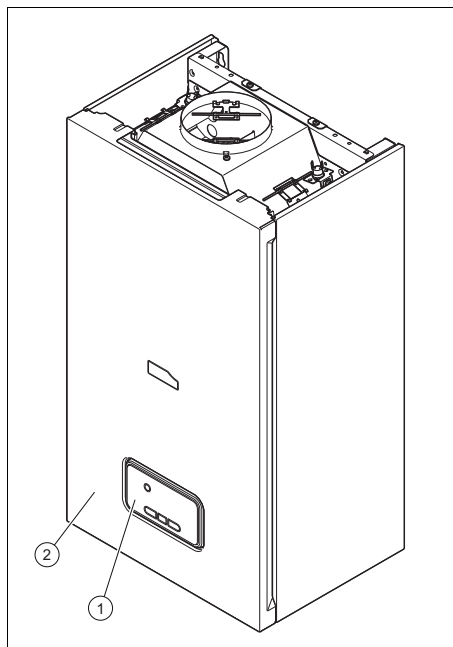

- 1 Valdymo elementai      2 Gaminys

### 3.2 Valdymo elementų apžvalga

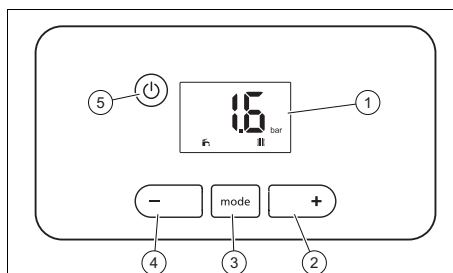

- 1 Ekranas      5 Įjungimo/išjungimo mygtukas arba sutrikimo panaikinimo mygtukas  
2 + – mygtukas  
3 mode – mygtukas  
4 – – mygtukas

### 3.3 Gaminio ekranas

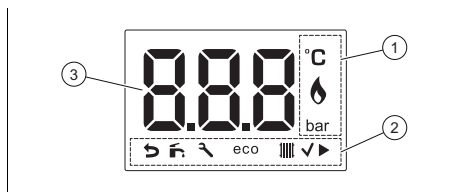

- |   |  |
|---|--|
| <p>1 Informacija apie degiklio režimą (degiklis [J.], vietų rodmuo</p> <p>2 Aktyvus režimas, papildoma informacija (pvz., būtina techninė priežiūra, režimo pasirinkimas/patvirtinimas)</p> | <p>3 Esama į šildymo sistemą tiekiamo srauto temperatūra, sistemos slėgis, gedimo kodas, būsenos kodas</p> |
|---|--|

Simbolis	Reikšmė
	Tinkamas degiklio režimas: degiklis įjungtas
	Įrenginio slėgis: <ul style="list-style-type: none"> <li>– pastoviai įjungtas: įrenginio slėgis leistiname diapazone</li> <li>– mirksi: įrenginio slėgis yra už leistino diapazono ribų</li> </ul>
	Karšto vandens režimas <ul style="list-style-type: none"> <li>– pastoviai įjungtas: karšto vandens režimas įjungtas</li> <li>– mirksi: įpylimo pareikalavimas, pareikalautas rezervuaro pildymas, degiklis [J. esant karšto vandens režimui</li> </ul>
<b>eco</b>	Rodmuo įjn.: aktyvus ECO karšto vandens režimas, šiltojo paleidimo funkcija išaktyvinta Rodmuo išj.: ECO karšto vandens režimas neaktyvus, aktyvi šiltojo paleidimo funkcija

Simbolis	Reikšmė
	Šildymo režimas <ul style="list-style-type: none"> <li>– pastoviai įjungtas: šildymo režimas įjungtas</li> <li>– mirksi: šildymo pareikalavimas, degiklis [J. esant šildymo režimui</li> </ul>
	Reikia atlikti gaminio techninę priežiūrą
	Nuostatas patvirtintas
<b>F.XX/Err</b>	Klaidos pranešimas
<b>S.XX</b>	Būsenos kodas
OFF	<ul style="list-style-type: none"> <li>– Gaminys išjungtas</li> <li>– Šildymo režimas yra išjungtas (vasaros režimas)</li> <li>– Karšto vandens režimas yra išjungtas (gaminys su integruota karšto vandens ruošimo sistema/gaminys su prijungtu karšto vandens rezervuaru)</li> </ul>

### 3.4 Duomenys apie gaminį

Duomenys gamykloje buvo pritvirtinti prie gaminio.

Duomuo	Reikšmė
<b>Gepard</b>	Prekybinis pavadinimas
MOV	Tipo pavadinimas
18	Prietaiso galia šildymo režimu
24	Prietaiso galia karšto vandens režimu
L	Gaminys, pasižymintis nedidele azoto oksido emisija
C	Pirminis šilumokaitis iš vario
/1	Prietaiso funkcijos
H	Dujų rūšis
pvz., SK (VE-EU)	Tikslinė rinka
Serijos Nr.	Serijos numeris, skaitmenys nuo 7. iki 16. sudaro prekės kodą.
	Serijos numerio „Data Matrix Code“

### 3.5 CE ženklas



CE ženklu užtikrinama, kad gaminiai pagal atitikties deklaraciją atitinka pagrindinius galiojančių direktyvų reikalavimus.

Atitikties deklaraciją galima peržiūrėti pas gamintoją.

## 4 Eksploatacija

### 4.1 Valdymo koncepcija

Reikšmės, kurias galima nustatyti, mirksi.

Vertės pakeitimą visada turite patvirtinti. Tik tada yra įrašomas naujas nuostatas.

Ekranas ima šviesti po to, kai įjungiate gaminį arba paspaudžiate mygtuką, ir tik tada galite atlikti nustatymus, spausdami kitus mygtukus.

Kai išjungiate gaminį, užgesa ekranas (apsaugos nuo užšalimo funkcija yra aktyvi tol, kol yra užtikrinamas elektros maitinimas).

Mygtukas	Reikšmė
	<ul style="list-style-type: none"><li>– Darbo režimo parinktis</li><li>– Darbo režimo patvirtinimas</li><li>– Nuostato vertės patvirtinimas</li><li>– Išėjimas iš meniu punkto</li></ul>
	pasirinktos nuostato vertės mažinimas
	pasirinktos nuostato vertės didinimas
	<ul style="list-style-type: none"><li>– Įjungimo ir išjungimo mygtukas (mygtuko paspaudimas &lt; 3 s)</li><li>– Sutrikimų šalinimo klavišas (mygtuką spausti ≥ 3 s)</li></ul>

### 4.2 Pagrindinis rodinys



Pagrindiniame rodinyje rodoma esama gaminio būklė.

Jūs grįšite į pagrindinį rodinį, jei ilgiau kaip 5 sekundes nepaspausite jokio mygtuko (tik nustatydami karšto vandens temperatūrą/į šildymo sistemą tiekiamo srauto temperatūrą).

Jei paprastai ilgiau kaip 15 minučių nepaspaudžiamas joks mygtukas (pvz., meistro lygmenyje), tuomet vėl pasirodo pagrindinis rodinys.

Jei yra aktyvus klaidos pranešimas, pagrindiniame rodinyje rodomas klaidos kodas.

Kurios funkcijos yra prieinamos, priklauso nuo to, ar prie gaminio prijungtas reguliatorius.

### 4.3 Valdymo ir rodmenų lygmenys

Gaminys turi du valdymo ir rodmenų lygmenis.

- Eksploatuotojo lygmenyje rasite informacijos ir nustatymo galimybes, kurių Jums reikia kaip eksploatuotojui.
- Šildymo sistemų specialisto lygmuo skirtas šildymo sistemų specialistui. Jis apsaugota kodu. Šildymo sistemų specialisto lygmens nustatymus leidžiama keisti tik šildymo sistemų specialistui.

Eksploatuotojo valdymo lygmuo – apžvalga (→ Puslapis 14)



## 4.4 Gaminio paleidimas

- ▶ Paleiskite gaminį tik tuomet, kai korpusas yra visiškai uždaras.

## 4.5 Uždarymo įtaisų atidarymas



1. Leiskite kvalifikuotam meistrui, kuris įrengė gaminį, paaiškinti uždarymo įtaisų padėtį ir naudojimą.
2. Atsukite vietoje įrengtą dujų skiriamąjį čiaupą.
3. Atsukite dujų uždarymo čiaupą, esantį tiesiai po gaminiu arba prie pat jo.
4. Atsukite šildymo sistemos tiekiamojo ir grįžtamojo srauto linijų techninės priežiūros čiaupus.
5. Atidarykite šalto vandens uždarymo vožtuvą.

## 4.6 Gaminio įjungimas

- ▶ Paspauskite  .  
◁ Ekrane pasirodo pagrindinis rodinys.

## 4.7 Darbo režimo parinktis

- ▶ Spauskite mygtuką  tol, kol ekrane pasirodys pageidaujamas darbo režimas.

Simbolis	Veikimo principas
	Šildymo režimas + karšto vandens režimas
	Šildymo režimas
	Karšto vandens režimas
–	Nėra poreikio

## 4.8 Šildymo ir karšto vandens ruošimo nustatymas



### 4.8.1 Šildymo sistemos vandens temperatūros nustatymas





#### Nuoroda

Aukštesnę kaip 75 °C į šildymo sistemą tiekiamo srauto temperatūrą (iki maks. 83 °C) gali nustatyti tik kvalifikuotas meistras.





1. Spauskite , kol ekrane bus rodoma .

**Sąlyga:** Neprijungtas reguliatorius



- ▶ Mygtukais  ir  nustatykite pageidaujamą šildymo sistemos tiekiamojo srauto temperatūrą.
  - Eksploatuotojo nustatymo diapazonas: 35 ... 75 °C
- ▶ Patvirtinkite paspausdami .

**Sąlyga:** Reguliatorius prijungtas

- ▶ Mygtukais  ir  nustatykite bet kokią į šildymo sistemą tiekiamo srauto temperatūrą taip, kad būtų užtikrintas šildymo režimas.
  - Eksploatuotojo nustatymo diapazonas: 35 ... 75 °C
- ▶ Patvirtinkite paspausdami .
- ▶ Reguliatoriumi nustatykite pageidaujamą šildymo sistemos tiekiamojo srauto temperatūrą (→ reguliatoriaus eksploatavimo instrukcija).

### 4.8.2 Karšto vandens temperatūros nustatymas



1. Spauskite , kol ekrane bus rodoma .

**Sąlyga:** Neprijungtas reguliatorius

- ▶ Mygtukais  ir  nustatykite pageidaujamą karšto vandens temperatūrą.

- Eksploatuotojo nustatymo diapazonas: 35 ... 60 °C



#### Nuoroda

Aukštesnę karšto vandens temperatūrą (maks. iki 65 °C) gali nustatyti tik kvalifikuotas meistras.

- ▶ Patvirtinkite paspausdami .

**Sąlyga:** Regulatorius prijungtas

- ▶ Mygtukais ir nustatykite bet kokią karšto vandens temperatūrą taip, kad būtų užtikrintas karšto vandens režimas.
  - Eksploatuotojo nustatymo diapazonas: 35 ... 60 °C



#### Nuoroda

Aukštesnę karšto vandens temperatūrą (maks. iki 65 °C) gali nustatyti tik kvalifikuotas meistras.

- ▶ Patvirtinkite paspausdami .
- ▶ Regulatoriumi nustatykite pageidaujamą karšto vandens temperatūrą (→ regulatoriaus eksploatavimo instrukcija).

### 4.8.3 Karšto vandens temperatūros ir šildymo sistemos tiekiamojo srauto temperatūros nustatymas (vienu metu)

1. Spausdykite tol, kol ekrane pasirodys + .

**Sąlyga:** Neprijungtas regulatorius

- ▶ Mygtukais ir nustatykite pageidaujamą karšto vandens temperatūrą.
  - Eksploatuotojo nustatymo diapazonas: 35 ... 60 °C
- ▶ Patvirtinkite du kartus spausdami .
- ▶ Mygtukais ir nustatykite pageidaujamą šildymo sistemos tiekiamojo srauto temperatūrą.

- Eksploatuotojo nustatymo diapazonas: 35 ... 75 °C

- ▶ Patvirtinkite paspausdami .

**Sąlyga:** Regulatorius prijungtas

- ▶ Mygtukais ir nustatykite bet kokią karšto vandens temperatūrą taip, kad būtų užtikrintas karšto vandens režimas.
  - Eksploatuotojo nustatymo diapazonas: 35 ... 60 °C
- ▶ Patvirtinkite du kartus spausdami .
- ▶ Mygtukais ir nustatykite bet kokią į šildymo sistemą tiekiamo srauto temperatūrą taip, kad būtų užtikrintas šildymo režimas.
  - Eksploatuotojo nustatymo diapazonas: 35 ... 75 °C
- ▶ Patvirtinkite paspausdami .
- ▶ Regulatoriumi nustatykite pageidaujamą karšto vandens temperatūrą ir šildymo sistemos tiekiamojo srauto temperatūrą (→ regulatoriaus eksploatavimo instrukcija).

### 4.8.4 Šiltojo paleidimo funkcijos aktyvinimas

**Sąlyga:** Neprijungtas regulatorius. Specialisto / techninės priežiūros lygmenyje specialistas aktyvino šiltojo paleidimo funkciją. Karšto vandens režimas aktyvintas

- ▶ Vienu metu paspauskite ir palaikykite ir 3 sekundes.
  - ◁ Šiltojo paleidimo funkcija aktyvinta.
  - ◁ ECO karšto vandens režimas išaktyvintas.
  - ◁ Pagrindiniame rodmenyje simbolis **ECO** užgęsta.

## 4.9 Gaminio funkcijų išjungimas

### 4.9.1 Šildymo režimo išjungimas (vasaros režimas)

**Sąlyga:** Neprijungtas reguliatorius

- ▶ Spauskite **[mode]**, kol ekrane nebebus rodoma **||||**.

**Sąlyga:** Reguliatorius prijungtas

- ▶ Reguliatoriumi išjunkite šildymo režimą (→ reguliatoriaus eksploatavimo instrukcija).

### 4.9.2 Karšto vandens režimo išjungimas

**Sąlyga:** Neprijungtas reguliatorius

- ▶ Spauskite **[mode]**, kol ekrane nebebus rodoma **☑**.

**Sąlyga:** Reguliatorius prijungtas

- ▶ Reguliatoriumi išjunkite karšto vandens režimą (→ reguliatoriaus eksploatacijos instrukcija).

### 4.9.3 Šiltojo paleidimo funkcijos išaktyvinimas

**Sąlyga:** Neprijungtas reguliatorius, Specialisto / techninės priežiūros lygmenyje specialistas aktyvino šiltojo paleidimo funkciją, Karšto vandens režimas aktyvintas

- ▶ Vienu metu paspauskite ir palaikykite **[−]** ir **[+]** 3 sekundes.
  - ◁ Šiltojo paleidimo funkcija išaktyvinta.
  - ◁ Aktyvintas ECO karšto vandens režimas.
  - ◁ Pagrindiniame rodmenyje pasirodo simbolis **eco**.

## 4.10 Būsenos kodų įjungimas

1. Spauskite **[+]** septynias sekundes. Būsenos kodai – apžvalga (→ Puslapis 14)
  - ◁ Ekrane bus rodomas esamas darbo režimas (pakaitomis rodomas būsenos kodas, įrenginio slėgis ir šildymo sistemos tiekiamojo srauto temperatūra).
2. Spauskite **[mode]**.
  - ◁ Ekrane pasirodo pagrindinis rodinys.

## 5 Sutrikimų atpažinimas ir pašalinimas

- ▶ Atsiradus sutrikimams ar klaidų pranešimams (**F.XX**), atlikite priede esančiose lentelėse nurodytus veiksmus.
- ▶ Jei gaminys veikia netinkamai, kreipkitės į kvalifikuotą meistrą.

## 6 Techninė ir profilaktinė priežiūra

### 6.1 Techninė priežiūra

Kad būtų nuolat parengtas darbui, saugus eksploatuoti, patikimas ir galėtumėte ilgai naudoti, šildymo sistemų specialistas kasmet turi atlikti gaminio apžiūrą, o kas dvejus metus – techninę priežiūrą. Priklausomai nuo patikrinimo rezultatų, gali prireikti ankstesnės techninės priežiūros.

### 6.2 Techninės priežiūros pranešimų peržiūra

Jei ekrane rodomas simbolis **🔧**, reikia atlikti gaminio techninę priežiūrą. Gaminys nėra gedimo režime, bet veikia toliau.

- ▶ Šiuo klausimu kreipkitės į kvalifikuotą meistrą.

### 6.3 Gaminio priežiūra

- ▶ Dangtį valykite drėgna šluoste ir trupučiu muilo be tirpiklių.
- ▶ Nenaudokite purškalo, šveitiklių, ploviklių, tirpiklių arba chloro turinčių valymo priemonių.

### 6.4 Šildymo sistemos pildymo slėgio užtikrinimas

#### 6.4.1 Įrenginio slėgio tikrinimas



##### Nuoroda

Jūsų gaminyje yra įmontuotas slėgio jutiklis ir skaitmeninis slėgio indikatorius.

Kai nesiekiamas reikiamas įrenginio slėgis, ekrane mirksi slėgio rodmuo. Slėgiui toliau mažėjant (slėgis nesiekia 0,3 bar), įjungiamo gaminio trikties būseną. Jei šildymo sistema tęsiasi per keletą aukštų, tuomet įrenginiui turi būti tiekiamas didesnis slėgis. Teiraukitės kvalifikuoto meistro.

- ▶ Ekrane patikrinkite įrenginio slėgį.

##### Rezultatas 1:

Sistemos slėgis: 0,08 ... 0,2 MPa (0,80 ... 2,0 bar)

Įrenginio slėgis yra numatytame slėgio diapazone.

##### Rezultatas 2:

Sistemos slėgis: < 0,08 MPa (< 0,80 bar)

- ▶ Pripildykite šildymo sistemą. (→ Puslapis 12)
- ◁ Kai pasiekiamas reikiamas slėgio diapazonas, po 20 sekundžių rodmuo užgesa.

### 6.4.2 Šildymo sistemos pildymas



##### Atsargiai!

**Materialinės žalos rizika dėl labai kalkingo, korozinio arba su chemikalais sumaišyto karšto vandens!**

Netinkamas vandentiekio vanduo kenkia sandarikliams ir membranoms, užkemša vandens skalaujamus gaminio ir šildymo sistemos komponentus ir sukelia triukšmus.

- ▶ Šildymo sistemą pildykite tik tinkamu šildymo sistemos vandeniu.



##### Nuoroda

Pirmą kartą pripildyti turi šildymo sistemų specialistas.

1. Atidarykite visus šildymo sistemos radiatorių vožtuvus (termostatinis vožtuvas).
2. Lėtai atsukite pildymo įrenginį ir pildykite vandens atsargas tol, kol bus pasiektas reikiamas sistemos slėgis.
3. Išleiskite orą iš visų radiatorių.
4. Ekrane patikrinkite įrenginio slėgį. (→ Puslapis 12)
5. Jei reikia, dar įpilkite vandens.
6. Užsukite pildymo įrenginį.

## 7 Eksploatacijos sustabdymas

### 7.1 Laikinas gaminio eksploatacijos sustabdymas



#### Nuoroda

Neatjunkite gaminio nuo elektros maitinimo, kad užtikrintumėte apsaugos nuo užšalimo funkciją.

**Sąlyga:** Šalną nesitikima

- ▶ Spauskite .
  - ◀ Ekranas užgesa.
- ▶ Jei eksploatavimą sustabdote ilgesniam laikui (pvz., išvykdami atostogų), užsukite dujų skiriamąjį čiaupą ir, jei naudojate kombinuotuosius gaminius, papildomai šalto vandens tiekimo vožtuvą.

#### 1. Alternatyva 1:

**Sąlyga:** Tikimasi šalną

- ▶ Spauskite .
  - ◀ Ekranas užgesa.
- ▶ Palikite dujų uždarymo čiaupą atidarytą.
- ▶ Kombinuotuosiuose gaminiuose papildomai uždarykite šalto vandens uždarymo vožtuvą.

#### 1. Alternatyva 2:

**Sąlyga:** Tikimasi šalną, Ilgesnis nebuvimas namuose (pvz., atostogos)

- ▶ Paveskite kvalifikuotam meistrui atlikti gaminio eksploatacijos sustabdymą ir ištuštinti šildymo sistemą.

### 7.2 Galutinis gaminio eksploatacijos sustabdymas

- ▶ Paveskite kvalifikuotam meistrui atlikti galutinį gaminio eksploatacijos sustabdymą.

## 8 Perdirbimas ir šalinimas

- ▶ Pakuotės šalinimą paveskite kvalifikuotam meistrui, kuris įrengė gaminį.



■ Jei gaminys yra paženklintas šiuo ženklu:

- ▶ Šiuo atveju nešalinkite gaminio su buitėmis atliekomis.
- ▶ Vietoj to atiduokite gaminį elektros ir elektroninės įrangos atliekų surinkimo punkte.



■ Jei gaminys yra su baterijomis, kurios paženklintos šiuo ženklu, vadinasi, baterijose gali būti sveikatai ir aplinkai žalingų medžiagų.

- ▶ Tokiu atveju utilizuokite baterijas baterijų surinkimo punkte.

## 9 Garantija ir klientų aptarnavimas

### 9.1 Garantija

Informacijos apie gamintojo garantiją gaukite galiniame puslapyje nurodytu kontaktiniu adresu.

### 9.2 Klientų aptarnavimas

Mūsų klientų aptarnavimo tarnybos kontaktinius duomenis rasite galiniame puslapyje nurodytu adresu arba puslapyje [www.protherm.eu](http://www.protherm.eu).

## Priedas

# A Eksploatuotojo valdymo lygmuo – apžvalga

Nustatymo lygmuo	Vertės		Vie- netai	Žingsnio dydis, parinktis, paaiškinimas	Gamyklinis nuostatas
	min.	maks.			
<b>Karšto vandens režimas</b> (gaminy su integruota karšto vandens ruošimo įranga arba prijungtu vandens kaitintuvu)					
Karšto vandens temperatūra	Esama reikšmė		°C	<b>Nuoroda</b> Temperatūros diapazoną virš 60 °C gali nustatyti tik kvalifikuotas meistras.	42
	35	65			
<b>Šildymo režimas</b>					
Į šildymo sistemą tiekiamo srauto temperatūra	Esama reikšmė		°C	Grindinio šildymo sistema = 35-50 Radiatorius = 35-83 <b>Nuoroda</b> Temperatūros diapazoną virš 75 °C gali nustatyti tik kvalifikuotas meistras.	50
	35	83			

## B Būsenos kodai – apžvalga

Čia neaprašytus būklės kodus rasite įrengimo instrukcijoje.

Būsenos kodas	Reikšmė
S.0	Šildymo sistemai nėra šilumos poreikio
S.1	Šildymo režimas: šildomas ventiliatoriaus pučiamas oras
S.2	Šildymo režimas: šildomas iš siurblio ištekantis vanduo
S.3	Šildymo režimas: uždegimas
S.4	Šildymo režimas: degiklis įjungtas
S.5	Ventiliatoriaus ir siurblio inercinis veikimas
S.6	Šildymo režimas: ventiliatoriaus inercinis veikimas
S.7	Šildymo režimas: siurblio inercinis veikimas
S.8	Šildymo sistemos blokavimo trukmė – xx minučių
S.10	Siurbliaračio jutiklio karšto vandens poreikis
S.11	Karšto vandens režimas: šildomas ventiliatoriaus pučiamas oras
S.13	Karšto vandens režimas: uždegimas
S.14	Karšto vandens režimas: degiklis įjungtas
S.15	Karšto vandens režimas: siurblio / ventiliatoriaus inercinis veikimas
S.16	Karšto vandens režimas: ventiliatoriaus inercinis veikimas
S.17	Karšto vandens režimas: siurblio inercinis veikimas
S.20	Karšto vandens poreikis
S.30	Patalpos termostatas blokuoja šildymo režimą
S.31	Vasaros režimas aktyvus

Būsenos kodas	Reikšmė
S.34	Apsaugos nuo užšalimo režimas: apsauga nuo užšalimo

## C Trikčių šalinimas

Pranešimas	Galima priežastis	Priemonė
<b>F.28</b> Nepavyko uždegti	Po trijų bandymų įjungti degimą įjungiamo gaminio trikties būseną.	<ol style="list-style-type: none"> <li>1. Patikrinkite, ar atidarytas dujų uždarymo čiaupas.</li> <li>2. Paspauskite ir palaikykite sutrikimo panaikinimo mygtuką ilgiau kaip 3 sekundes.</li> <li>3. Jei uždegimo sutrikimo negalite pašalinti sutrikimo panaikinimo bandymu, tuomet kreipkitės į kvalifikuotą meistrą.</li> </ol>

## D Sutrikimų šalinimas

Sutrikimas	Galima priežastis	Priemonė
Sistemos slėgis ekrane rodomas mirksintis	Sistemos slėgis yra per žemas (< 0,80 bar). Šildymo įrenginyje trūksta vandens.	▶ Pripildykite šildymo sistemą. (→ Puslapis 12)
	Sistemos slėgis yra per aukštas (> 2,80 bar).	▶ Palaukite, kol pro apsauginį vožtuvą ištekės perteklinis šildymo sistemos vanduo.
Gaminys nepradeda veikti (nėra karšto vandens, šildymo sistema lieka šalta)	Užsuktas įrengimo vietoje įmontuotas dujų čiaupas ir (arba) gaminio dujų čiaupas.	▶ Atsukite abu dujų čiaupus.
	Užsuktas šalto vandens tiekimo vožtuvas.	▶ Atidarykite šalto vandens tiekimo vožtuvą.
	Gaminys išjungtas.	▶ Įjunkite gaminį. (→ Puslapis 9)
	Nustatyta per žema karšto vandens temperatūra ir šildymo sistemos tiekiamojo srauto temperatūra ir (arba) yra išjungtas šildymo režimas / karšto vandens ruošimo funkcija.	<ol style="list-style-type: none"> <li>1. Nustatykite šildymo sistemos tiekiamojo srauto temperatūrą. (→ Puslapis 9)</li> <li>2. Nustatykite karšto vandens temperatūrą. (→ Puslapis 9)</li> </ol>
	Šildymo sistemoje yra oro.	▶ Kreipkitės į kvalifikuotą meistrą, kad jis iš šildymo sistemos išleistų orą.
Karštas vanduo ruošiamas be trikčių, bet šildymo režimas neįjungia.	Neteisingai nustatytas išorinis reguliatorius.	▶ Teisingai nustatykite išorinį reguliatorių (→ reguliatoriaus eksploatavimo instrukcija).

**Tiekėjas****Vaillant Group International GmbH**

Berghauser Strasse 40 ■ 42859 Remscheid

Tel. +492191 18 0

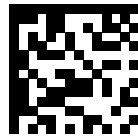
[www.protherm.eu](http://www.protherm.eu)

0020266642\_01

**Leidėjas/gamintojas****Protherm Production s.r.o.**

Jurkovičova 45 ■ Skalica ■ 90901

Tel. 034 6966101 ■ Fax 034 6966111

Zákaznícka linka 034 6966166

[www.protherm.sk](http://www.protherm.sk)

© Šios instrukcijos arba jų dalys saugomos autorių teisėmis ir jas galima dauginti arba platinti tik gavus raštišką gamintojo sutikimą.

Galimi techniniai pakeitimai.